

CCTV-Farbkameras Bedienungsanleitung

Modell-Nr. **WV-CP240**
WV-CP242
WV-CP244

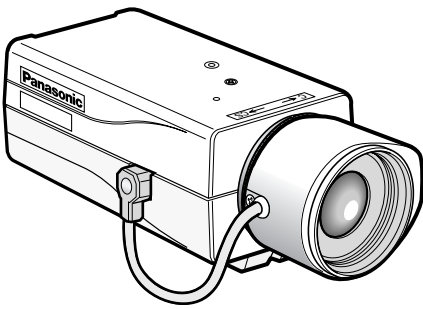

(Objektiv: Sonderzubehör)

Bitte lesen Sie diese Bedienungsanleitung vor dem Anschließen und der Inbetriebnahme dieses Produktes aufmerksam durch und halten Sie sie jederzeit griffbereit.

N0601-1071 V8QA5817BN

Gedruckt in Japan
N 19

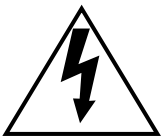

Das Blitzzeichen mit Pfeil im gleichseitigen Dreieck soll den Benutzer auf das Vorhandensein von nichtisolierter "gefährlicher Spannung" innerhalb des Gehäuses hinweisen, die so groß sein kann, daß sie Gefahr eines elektrischen Schlags darstellt.



Das Ausrufezeichen im gleichseitigen Dreieck soll den Benutzer auf wichtige Bedienungs- und Wartungsanweisungen in den Unterlagen hinweisen, die dem Gerät beiliegen.

ZUR EIGENEN SICHERHEIT BITTE AUFMERSAM DURCHLESEN.

WARNUNG: Dieses Gerät muß geerdet werden.

WICHTIG

Die Adern dieses Netzkabels sind nach folgendem Code farblich gekennzeichnet.

Grün-gelb:	Erde
Blau:	Nulleiter
Braun:	Spannungsführend

Da die Farbmarkierung der Adern des Netzkabels dieses Geräts u.U. nicht mit der Farbmarkierung der Steckerklappen übereinstimmt, gehen Sie folgendermaßen vor.

Schließen Sie die **grün-gelbe** Ader an die mit dem Buchstaben **E** oder dem Erdesymbol \perp oder an die **grün** oder **grün-gelb** gekennzeichnete Steckerklappe an.

Schließen Sie die **blaue** Ader an die mit dem Buchstaben **N** oder an die **schwarz** gekennzeichnete Steckerklappe an.

Schließen Sie die **braune** Ader an die mit dem Buchstaben **L** oder an die **rot** gekennzeichnete Steckerklappe an.

Wir erklären in alleiniger Verantwortung, daß das Produkt, auf das sich diese Erklärung bezieht, mit der folgenden Normen oder normativen Dokumenten übereinstimmt. Gemäß den Bestimmungen der Richtlinie 73/23/EEC und 89/336/EEC.

Die Fabriknummer dieses Gerätes ist auf dessen Bodenabdeckung angegeben. Sie sollten die Fabriknummer dieses Gerätes in den dafür vorgesehenen Raum eintragen und diese Anleitung als Kaufunterlage aufbewahren, um im Falle eines Diebstahls die Identifizierung zu erleichtern.

Modellnummer _____
Fabriknummer _____

WARNUNG: UM DIE GEFAHR VON BRAND ODER STROMSCHLAG ZU VERHÜTEN, DIESES GERÄT WEDER REGEN NOCH FEUCHTIGKEIT AUSSETZEN.

VORWORT

Die Digital-Farbkameras der Serie WV-CP240/CP242/CP244 von Panasonic sind mit einem 1/3-Zoll Zwischenzeilen-CCD-Bildaufnahmeelement mit 752 horizontalen Bildelementen und LSI für die digitale Signalverarbeitung ausgestattet. Sie bieten somit höchstes Niveau an Bildqualität und

Auflösung sowie alle technischen Voraussetzungen für den Aufbau einer hochentwickelten Video-Überwachungsanlage.

MERKMALE

- Die Kamera verfügt über folgende Funktionen:
 - Automatische Lichtregelung (ALC)/elektronische Lichtregelung (ELC)
 - Automatische Verstärkungsregelung (AGC) +15 dB und automatische Tracing-Weißbalance (ATW)
 - Zum Synchronisieren der Kamera kann INT (interne Synchronisierung), LL (Zeilensynchronisierung) bei Modellen WV-CP240 und WV-CP244, oder VD2 (Multiplex-Vertikalansteuerung) gewählt werden.
- Mindestbeleuchtung 0,6 Lux bei Blende 0,75 (entspricht 2,0 Lux bei Blende 1,4)
- Rauschabstand von 50 dB (bei ausgeschalteter AGC)
- Horizontale Auflösung von 480 Zeilen.
- Für ein Objektiv mit Blendautomatik kann zwischen Video- oder Gleichstrom-Ansteuerungssignal gewählt werden.

VORSICHTSMASSREGELN

- 1. Niemals die Kamera zerlegen.**

Um elektrische Schläge zu vermeiden, niemals Schrauben oder Abdeckungen entfernen. Im Inneren befinden sich keine Teile, die vom Benutzer gewartet werden können. Wartungsarbeiten sollten nur von qualifiziertem Servicepersonal vorgenommen werden.
- 2. Die Kamera vorsichtig behandeln.**

Die Kamera muß sorgfältig behandelt werden. Stöße und Erschütterungen vermeiden. Falsche Handhabung oder Lagerung kann zu Beschädigungen an der Kamera führen.

3. Regen und Feuchtigkeit vermeiden; die Kamera nicht an nassen Orten verwenden.

Falls die Kamera naß wird, sofort die Stromversorgung ausschalten und die Kamera von einem qualifizierten Servicetechniker warten lassen. Feuchtigkeit kann nicht nur Schäden an der Kamera sondern auch elektrische Schläge zur Folge haben.

4. Das Kameragehäuse nicht mit starken oder scheuernden Mitteln reinigen.

Verwenden sie einen trockenen Lappen, um Schmutz von der Kamera zu entfernen. Bei hartnäckig anhaftendem Schmutz, mit einem milden Waschmittel vorsichtig abwischen. Danach wischen Sie das verbleibende Waschmittel mit einem trockenen Tuch ab.

5. Die Frontplatte des CCD-Elements vorsichtig reinigen.

Keine starken oder scheuernden Reinigungsmittel verwenden. Zur Reinigung Seidenpapier oder ein mit Ethanol angefeuchtetes Wattestäbchen verwenden.

6. Die Kamera niemals auf die Sonne richten.

Die Kamera weder im ein- noch ausgeschalteten Zustand auf die Sonne oder andere sehr starke Lichtquellen richten. Andernfalls kann es zu Leuchtfahnen oder zu Überstrahlen kommen.

7. Die Kamera nicht außerhalb des vorgeschriebenen Temperatur-, Luftfeuchtigkeits- und Leistungsbereichs betreiben.

Die Kamera nur an Orten betreiben, wo die Temperatur innerhalb -10°C bis $+50^{\circ}\text{C}$ und die Luftfeuchtigkeit unter 90 % liegt. Die Versorgungsspannung beträgt 220 V - 240 V Wechselstrom, 50 Hz bei Modell WV-CP240 bzw., 12 V Gleichstrom bei Modell WV-CP242 bzw. und 24 V Wechselstrom bei Modell WV-CP244.

WICHTIGE BEDIENUNGSELEMENTE UND IHRE FUNKTIONEN

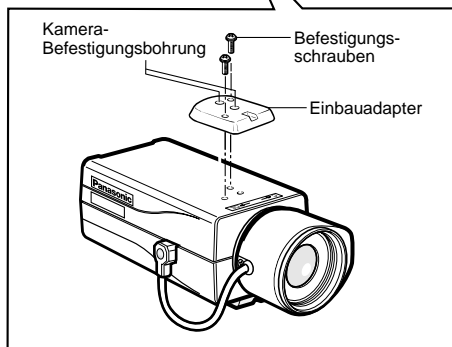
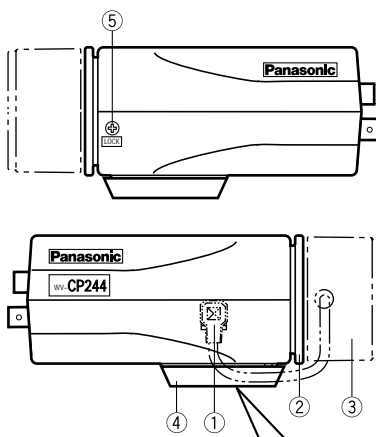
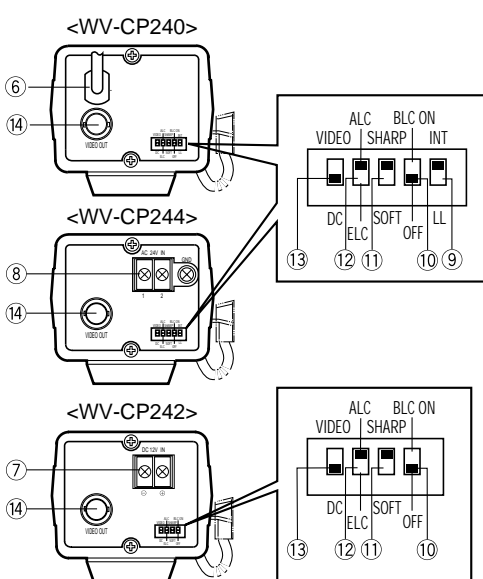

① Steckverbinder für Objektiv mit Blendenautomatik

Liefert den Strom und die Steuersignale an ein Objektiv mit Blendenautomatik (nicht mitgeliefert).

② Rückflansch-Einstellung

Dient zum Einstellen der Rückflansch-Brennweite oder der Bildschärfe. Bei Objektiven mit C-Fassung im Uhrzeigersinn bzw. bei Objektiven mit CS-Fassung gegen den Uhrzeigersinn drehen.

③ Objectiv (Option)

④ Einbauadapter

Die Befestigungsbohrungen an der Kamera sind für die Montage der Kamera auf einem Einbauwinkel bestimmt. Die Kamera wurde ursprünglich für die Montage von der Unterseite konstruiert, wobei jedoch auch eine Ausführung für die Montage an der Oberseite verfügbar ist. Für die Montage von der Oberseite ist der Einbauadapter von der Unterseite der Kamera abzunehmen, indem zwei Befestigungsschrauben entfernt werden. Den Einbauadapter gemäß Abbildung an der Oberseite der Kamera anbringen, dann die Kamera auf dem Einbauwinkel montieren. Zur Befestigung des Einbauadapters nur die zwei Originalschrauben verwenden; längere Schrauben können zur Beschädigung innerer Bauteile und kürzere zum Herunterfallen der Kamera führen.

⑤ Fokus-Feststellschraube

⑥ Netzkabel (nur WV-CP240)

Dieses Netzkabel an eine Netzdose (220 V - 240 V, 50 Hz) anschließen.

⑦ Eingangsklemme 12 V Gleichstrom [DC 12V IN (nur WV-CP242)]

Hier wird das 12 V Gleichstromkabel angeschlossen.

⑧ Eingangsklemme 24 V Wechselstrom [AC 24V IN (nur WV-CP244)]

Hier wird das 24 V, 50 Hz Wechselstromkabel angeschlossen.

⑨ Synchronisiermodus-Wahlschalter [INT, LL (nur WV-CP240 und WV-CP244)]

Wählt den Kamera-Synchronisiermodus (interner Synchronisiermodus) oder LL (Zeilensynchronisiermodus).

INT: Eingestellt auf internen 2:1 Zeilensprung.

LL: Eingestellt auf Zeilensynchronisierung.

⑩ Gegenlichtbeleuchtungs-Moduswahlschalter (BLC ON, OFF)

Mit diesem Schalter kann die für die Position des Objekts und die Lichtbedingungen auf dem Bildschirm optimale Gegenlichtbeleuchtung gewählt werden.

ON: Diesen Modus bei starkem Gegenlicht, wie z.B. einer Punktlichte im Hintergrund, wählen.

OFF: Normales Bild.

⑪ Detail/Blendenpegel-Wahlschalter (SHARP, SOFT)

Der Detail/Blendenpegel kann mit diesem Wahlschalter gewählt werden. Diesen Wahlschalter auf die gewünschte Position stellen, während das Bild am Monitor beobachtet wird.

SHARP: Normale Position

SOFT: Diese Position wählen, wenn ein Quad-System an die Kamera angeschlossen ist.

⑫ Automatische Lichtregelung (ALC)/elektronische Lichtregelung (ELC)

Hier kann die dem verwendeten Objektiv entsprechende Lichtregelung gewählt werden.

ALC: Diesen Modus wählen, wenn ein Objektiv mit Blendenautomatik (ALC-Objektiv) mit dieser Kamera verwendet wird.

ELC: Diesen Modus wählen, wenn ein Objektiv mit Festblende oder ein Objektiv mit manueller Blende mit dieser Kamera verwendet wird.

⑬ Objektivtriebssignal-Wahlschalter (VIDEO, DC)

Dieser Menüpunkt legt das Signal fest, mit dem das ALC-Objektiv über den Objektiv-Steckverbinder angesteuert wird.

VIDEO: Den Parameter auf VIDEO setzen, wenn das verwendete Objektiv ein Video-Ansteuersignal erfordert.

DC: Den Parameter of DC setzen, wenn das verwendete Objektiv ein Gleichstrom-Ansteuersignal erfordert.

⑭ **Video-Ausgang (VIDEO OUT)**

Hier wird der Video-Eingang VIDEO IN des Monitors angeschlossen. Wenn an diesem Steckverbinder das Multiplex-Vertikalansignalsignal (VD2) anliegt, wird die Kamera-Synchronisierung automatisch auf Vertikalansignalssteuerung eingestellt.

Wichtig: Nur an eine 12 V Gleichstromversorgung (10,5 V - 16 V) oder 24 V Wechselstromversorgung (19,5 V - 28 V) der Klasse 2 anschließen. Bei Verwendung einer 24 V Wechselstromversorgung unbedingt den Erdungsdraht an die Klemme GND anschließen.

ANSCHLÜSSE

A. WV-CP240 (220 V - 240 V Wechselstromversorgung 50 Hz)

Das Netzkabel an eine Netzdose (220 V - 240 V, 50 Hz) anschließen.

B. WV-CP242 (12 V Gleichstrom)

Das Netzkabel an die 12 V Gleichstrom-Eingangsklemme an der Rückseite des WV-CP242 anschließen.

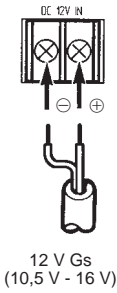

Widerstand von Kupferdraht [bei 20°C]

Kupferdraht Querschnitt (AWG)	#24 (0,22mm ²)	#22 (0,33mm ²)	#20 (0,52mm ²)	#18 (0,83mm ²)
Widerstand Ω/m	0,078	0,050	0,030	0,018

- Berechnung der maximal zulässigen Kabellänge zwischen Kamera und Stromversorgung.

$$10,5 \text{ V DC} \leq V_A - (R \times 0,42 \times L) \leq 16 \text{ V DC}$$

L: Kabellänge (m)

R: Widerstand von Kupferdraht (Ω/m)

V_A: Gleichspannung der Stromversorgung

$$L \text{ Standard} = \frac{V_A - 12}{0,42 \times R} \text{ (Meter)}$$

$$L \text{ Minimum} = \frac{V_A - 16}{0,42 \times R} \text{ (Meter)}$$

$$L \text{ Maximum} = \frac{V_A - 10,5}{0,42 \times R} \text{ (Meter)}$$

C. WV-CP244 (24 V Wechselstromversorgung 50 Hz)

Das Netzkabel an die 24 V Wechselstrom-Eingangsklemme an der Rückseite des WV-CP244 anschließen.

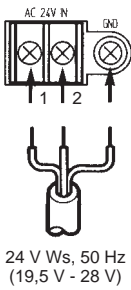

Empfohlener Querschnitt für 24 V Wechselstromleitung

Kupferdraht Querschnitt (AWG)	#24 (0,22mm ²)	#22 (0,33mm ²)	#20 (0,52mm ²)	#18 (0,83mm ²)
Kabellänge (ca) (m)	95	150	255	425

Videokabel

- Es sollte möglichst ein Videomonitor verwendet werden, dessen Auflösung mindestens derjenigen der Kamera entspricht.
- Die maximale Länge des Koaxialkabels zwischen der Kamera und dem Monitor ist nachfolgend aufgeführt.

Koaxial kabeltyp	RG-59/U (3C-2V)	RG-6U (5C-2V)	RG-11/U (7C-2V)	RG-15/U (10C-2V)
Empfohlene maximale Kabellänge (m)	250	500	600	800

Einbau des Steckverbinders für Objektiv mit Blendenautomatik

Der Objektiv-Steckverbinder (YFE4191J100) muß eingebaut werden, wenn ein Objektiv mit Blendenautomatik, das von einem Videosignal angesteuert wird, verwendet wird

Der Einbau sollte von einem qualifizierten Servicetechniker oder Systeminstallateur vorgenommen werden.

Das Blendensteuerkabel an der Kante des Objektiv-Steckers abschneiden, um den vorhandenen Stecker zu entfernen, und die Isolierung gemäß Abbildung abziehen. Den vorhandenen Stecker entfernen und die Isolierung gemäß Abbildung abziehen.

Steckerbelegung:

Stift 1: Stromversorgung, max. +9 V Gleichstrom, 50 mA

Stift 2: nicht belegt

Stift 3: Videosignal, 0,7 V [p-p]/40 kΩ

Stift 4: Abschirmung, Erde

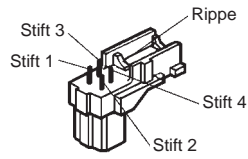

Das Objektivkabel an die Stifte des mitgelieferten Steckers anlöten.

Anbringen des Objektivs

Vorsicht:

Vor Anbringen des Objektivs die Feststellschraube seitlich an der Kamera lösen und den Rückflansch-Einstellung bis zum Anschlag entgegen dem Uhrzeigersinn drehen. Befindet sich der Ring nicht am Anschlag, kann das innere Objektiv oder das CCD-Bildelement beschädigt werden.

- Das Objektiv gegen den Uhrzeigersinn in die Objektivfassung der Kamera einschrauben.
- Das Objektivkabel an den Steckverbinder für Objektiv mit Blendenautomatik seitlich an der Kamera anschließen.

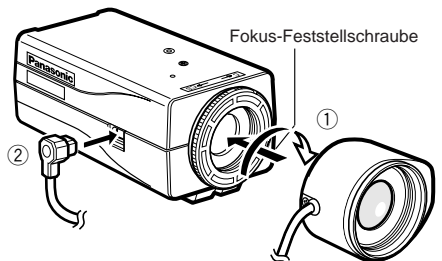

Wichtiger Hinweis:

Es sollte die C- oder CS-Fassung (1"-32UN) und ein Objektiv, das weniger als 450 g wiegt, verwendet werden. Bei einem schwereren Objektiv müssen Objektiv und Kamera mit einer Stütze gesichert werden.

Der Überstand an der Rückseite des Objektivs sollte der folgenden Abbildung entsprechen

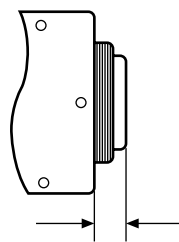

C-Fassung: max. 13 mm
CS-Fassung: max. 8 mm

FOKUS- ODER RÜCKFLANSCH-EINSTELLUNG

Folgende Einstellungen sollten von einem qualifizierten Servicetechniker vorgenommen werden.

- Die Schraube an der Seite der Kamera lösen.

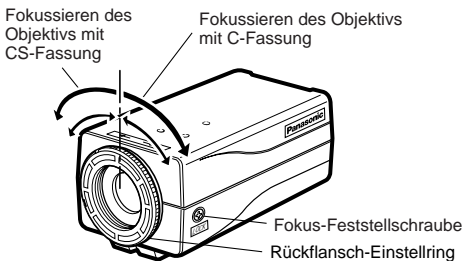

- Den Rückflansch-Einstellring in die gewünschte Stellung bringen.

Vorsicht: Bei Verwendung eines Objektivs mit C-Fassung, den Ring nicht mit Gewalt über den Anschlag hinaus gegen den Uhrzeigersinn drehen. Wenn der Ring mit Gewalt gedreht wird, kann das innere Objektiv oder das CCD-Bildelement beschädigt werden.

- Die Schraube seitlich an der Kamera festziehen.

Vorsicht: Die Schraube nicht unter Anwendung übermäßiger Kraft festziehen, da sonst die Schraube beschädigt werden oder der Fokus abweichen kann.

TECHNISCHE DATEN

Aufnahmeelement:	Zwischenzeilen-CCD mit 752 (H) x 582 (V) Bildelementen
Abtastbereich:	4,89 (H) x 3,67 (V) mm (entspricht dem Abtastbereich einer 1/3"-Aufnahmeröhre)
Synchronisierung:	Wählbar zwischen interner Synchronisierung (INT), Zeilensynchronisierung (LL) oder Multiplex-Vertikalsteuerung (VD2)
Abtastsystem:	2:1 Zeilensprung
Abtastung:	625 Zeilen/50 Halbbilder/25 Vollbilder
Horizontal:	15,625 kHz
Vertikal:	50 Hz
Horizontale Auflösung:	480 Zeilen
Video-Ausgang:	Signalgemisch mit PAL 1,0 V[p-p], 75 Ω/BNC-Steckverbinder
Rauschabstand:	50 dB (bei ausgeschalteter AGC, gewichtet)
Elektronische Lichtregelung:	Entspricht stufenlos regelbaren Verschlusszeiten zwischen 1/50 s und 1/15 000 s
Mindestbeleuchtung:	0,6 Lux bei Blende 0,75 (entspricht 2,0 Lux bei Blende 1,4) AGC ON
Detail:	SHARP oder SOFT, wählbar
Objektivfassung:	C- oder CS-Fassung, wählbar
Umgebungstemperatur:	-10°C bis +50°C
Luftfeuchtigkeit:	Weniger als 90 %
Stromversorgung und Leistungsaufnahme:	WV-CP240: 220 V - 240 V Wechselstrom, 50 Hz, 3,4 W WV-CP242: 12 V DC, 270 mA WV-CP244: 24 V Wechselstrom, 50 Hz, 3,3 W
Abmessungen (ohne Objektiv):	67 mm (B) x 65 mm (H) x 123 mm (T)
Gewicht (ohne Objektiv):	WV-CP240: 0,495 kg WV-CP242: 0,33 kg WV-CP244: 0,35 kg

Gewichte und Abmessungen verstehen sich als Näherungswerte. Änderungen der technischen Daten jederzeit vorbehalten.

STANDARDZUBEHÖR

Gehäusekappe	1
ALC-Objektiv-Steckverbinder (YFE4191J100)	1

SONDERZUBEHÖR

Objektive:	WV-LA2R8C3B, WV-LA4R5C3B, WV-LA9C3B, WV-LA210C3, WV-LA408C3, WV-LA908C3, WV-LZ61/10, WV-LZ62/2, WV-LZ62/8, WV-LF4R5C3A, WV-LF9C3A, WV-LFY3C3, WV-LFY45C3, WV-LFY9C3
------------	---------------------------------------------------------------------------------------------------------------------------------------------------------------------

Matsushita Electric Industrial Co., Ltd.

Web Site : <http://www.panasonic.co.jp/global/>